

STAROSTA ZAMOJSKI

ul. Przemysłowa 4

22-400 Zamość

B.7352-7/536/2010



Zamość, dnia 27.04.2010r.

**POTWIERDZENIE PRZYJĘCIA ZGŁOSZENIA  
WYKONANIA REMONTU OBIEKTU BUDOWLANEGO**

Stosownie do ustaleń art. 30 ust. 1 pkt 2 ustawy z dnia 7 lipca 1994r. - prawo budowlane (tekst jednolity Dz. U. 156 poz. 1118 z 2006r. z późn.zm.),

po rozpatrzeniu zgłoszenia z dnia **22.04.2010r.** przez inwestora:

**Gmina Krasnobród, 22-440 Krasnobród**

- wykonania remontu trybun na stadionie sportowym klubu IGROS w Krasnobrodzie - na działce nr ewid. 1267/4 w obr. ewid. Krasnobród gm. Krasnobród, wg zakresu określonego w "Zgłoszeniu przeprowadzenia robót budowlanych z dnia 22.04.2010r.", stanowiącym Załącznik Nr 1 do niniejszego Poświadczenia,

**POŚWIADCZA SIĘ DOKONANIE ZGŁOSZENIA WYKONANIA W/W ROBÓT  
BUDOWLANYCH – do zgłoszenia organ nie wniósł sprzeciwu.**

Załącznik Nr 1: "Zgłoszenie przeprowadzenia robót budowlanych z dnia 22.04.2010r."

Z up. STAROSTY

mgr inż. arch. Jan Babij  
KIEROWNIK WYDZIAŁU  
Architektury i Budownictwa

(pieczęć imienna i podpis osoby upoważnionej)

**POUCZENIE:**

- roboty budowlane należy prowadzić zgodnie z warunkami technicznymi, jakim powinny odpowiadać budynki i związane z nimi urządzenia i ich usytuowanie oraz przepisami szczególnymi i normami mającymi zastosowanie, przez osoby posiadające stosowne kwalifikacje zawodowe w budownictwie wg "Zgłoszenia przeprowadzenia robót budowlanych z dnia 22.04.2010r.", stanowiącego **Załącznik Nr 1** do niniejszego "Poświadczenia",

- przy wykonywaniu robót budowlanych zastosować wyroby dopuszczone do obrotu i stosowania w budownictwie zgodnie z obowiązującym unormowaniem prawnym w tym zakresie,

- rozszerzenie w/w zakresu robót objętych zgłoszeniem - jest niedopuszczalne,

- do wykonywania robót budowlanych można przystąpić po otrzymaniu niniejszego „Poświadczenia”, **lecz nie później niż po upływie 2 lat od daty zgłoszenia tj. do dnia 22.04.2012r.**

- inwestor może prowadzić dziennik budowy,

- w/w roboty budowlane inwestor winien prowadzić wyłącznie na terenie będącym w jego formalnej dyspozycji prawnej.

**Otrzymują :**

1. Burmistrz Krasnobrodu
2. a/a

**Do wiadomości:**

1. Powiatowy Inspektor Nadzoru Budowlanego w Zamościu

Załącznik do potwierdzenia  
Nr B.4352-4-536/2010  
z dnia 27.04.2010r.

## ZGŁOSZENIE PRZEPROWADZENIA ROBÓT BUDOWLANYCH

STAROSTWO POWIATOWE  
W ZAMOŚCIU  
ul. Przemysłowa 4, 22-400 Zamość  
tel. 638-22-70, fax 639-31-52

**Inwestor:**  
Gmina Krasnobród  
ul. 3-go Maja 36; 22-440 Krasnobród  
tel / fax 084/6607691/2



*ledpwa.naslans@gmail.com*

**Obiekt:**

**Remont trybun na stadionie sportowym klubu IGROS w Krasnobrodzie.**  
Nr ewidencyjny działki nr 1267/4.



Starosta Powiatu Zamojskiego  
ul. Przemysłowa 4  
22-400 Zamość

### **Zgłoszenie przeprowadzenia robót budowlanych**

W oparciu o art. 30 ustawy z dnia 7 lipca 1994r. Prawo budowlane (Dz. U. Nr 89, poz. 414) zawiadamiamy o zamiarze przystąpienia do przeprowadzenia remontowych robót budowlanych polegających na remoncie:

#### **1. Nazwa obiektu:**

**Remont trybun na stadionie sportowym klubu IGROS w Krasnobrodzie.**  
Nr ewidencyjny działki nr 1267/4.

#### **2. Rodzaj i zakres wykonywanych robót budowlanych:**

##### **RODZAJ WYKONYWANYCH ROBÓT**

Remont trybun na stadionie sportowym klubu IGROS w Krasnobrodzie. Wymiana ławek stadionowych o konstrukcji stalowej z siedziskami drewnianymi na ławki o konstrukcji stalowej na których zamontowane zostaną atestowane plastikowe siedziska stadionowe POLSPORT 2. Siedziska przymocowane zostaną do konstrukcji stalowych przy pomocy uchwytyłów zatraskowych. Konstrukcje wspornikowe pod krzeselka wykonane zostaną z profili zamkniętych stalowych zabezpieczonych powłoką antykorozyjną. Wsporniki zostaną utwierdzone w gruncie poprzez zabetonowanie. Kaskadowy układ rzędów siedzeń zostanie zachowany poprzez zastosowanie przy montażu trybun desek betonowych oraz fundamentów punktowych (słupków). Powierzchnie komunikacyjne pomiędzy rzędami siedzeń zostaną wyłożone płytami betonowymi ażurowymi typu MEBA. Schody zejściowe z trybun wykonane zostaną częściowo monolitycznie a częściowo z prefabrykatów betonowych. Murki tworzące przednóżki będą wykonane z betonu (monolit) natomiast podnóżki zostaną wyłożone płytami betonowymi ażurowymi typu MEBA.

##### **ZAKRES ROBÓT:**

Budowa trzech sektorów trybun stadionowych. W każdym sektorze zlokalizowanych będzie pięć rzędów miejsc siedzących. Ilość krzesełek w jednym sektorze -170 szt. We wszystkich trzech sektorach przewidziane będą miejsca siedzące łącznie dla 510 osób. Komunikacja pomiędzy sektorami trybuny odbywała się będzie po terenowych schodach zejściowych. Szerokość biegu schodowego wynosić będzie 1,5m. Łączna długość trybuny

wraz z powierzchniami przeznaczonymi na komunikację wynosi **61,80m**. Szerokość trybuny łącznie z powierzchnią utwardzoną pod komunikację wynosi **9,90m**.

### **Szczegółowy zakres przewidzianych prac remontowych.**

- zabetonowanie konstrukcji wsporczych pod siedziska stadionowe POLSPORT 2 – **255,00m**.
- montaż siedzisk stadionowych POL-SPORT 2 – **510,00 sztuk**.
- montaż desek betonowych wysokości 0,50m i długości 2,0m podpartych w fundamentach punktowych – **108,00 szt.**
- montaż fundamentów punktowych o wysokości 0,50m – **120szt.**
- ułożenie powierzchni komunikacyjnych z płyt betonowych typu MEBA na podsypce piaskowej - **611,82m**.

### **3. Sposób wykonania robót**

Remont trybun na stadionie sportowym klubu IGROS w Krasnobrodzie zostanie przeprowadzony z uwzględnieniem jak najmniejszego udziału w bilansie robót budowlano-montażowych robót betonowych. Wykonanie remontu trybun zrealizowane zostanie przy maksymalnym wykorzystaniu prefabrykowanych elementów betonowych drobnowymiarowych dostępnych na rynku.

Demontaż wyeksploatowanych ławek stadionowych o konstrukcji stalowej z siedziskami drewnianymi zostanie przeprowadzony z użyciem koparko-ładowarki. Nowe konstrukcje pod krzeselka wykonane zostaną z kształtowników stalowych (profile zamknięte). Do konstrukcji stalowych przymocowane zostaną za pomocą śrub wsporniki zatrzaskowe z tworzyw sztucznych. W gniazdach wsporników zamocowane będą siedziska stadionowe wykonane z kopolimeru polipropylenu. Konstrukcje wsporcze pod siedziska utwierdzone będą w podłożu poprzez zabetonowanie. Miejsca zabetonowania konstrukcji wsporczych pokrywały się będą z fundamentami punktowymi w gniazdach których utwierdzone będą deski betonowe typu ogrodzeniowego. Powierzchnie komunikacyjne pomiędzy rzędami siedzeń zostaną wyłożone płytami betonowymi ażurowymi typu MEBA. Schody zejściowe z trybun wykonane zostaną częściowo monolitycznie a częściowo z prefabrykatów betonowych. Murki tworzące przednóżki będą wykonane z betonu (monolit) natomiast podnóżki zostaną wyłożone płytami betonowymi ażurowymi typu MEBA na podsypce piaskowej. Przed trybunami powierzchnia komunikacyjna ułożona zostanie z płyt betonowych typu Meba również na podsypce piaskowej.

**4. Termin rozpoczęcia**      2010-05-21

URZĘDNIK KRAŚNIBRODU



mgr Janusz Os

## Płyta betonowa ażurowa MEBA

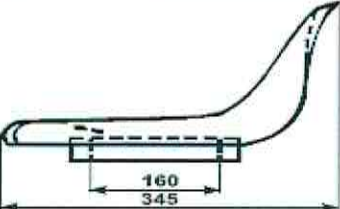
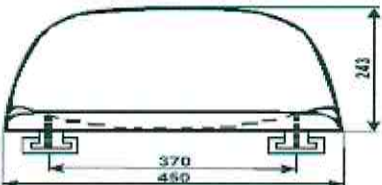

Przeznaczona do budowy nawierzchni parkingów, placów i chodników o małym natężeniu ruchu oraz do wzmocnień skarp, zboczy, nasypów i przyczółków mostowych, spełnia rolę konstrukcyjną bez naruszenia naturalnego wyglądu otoczenia. Umożliwia tworzenie ozdobnych nawierzchni trawiastych komponujących się ze środowiskiem naturalnym. Nie wymaga infrastruktury odwadniającej.

### Siedziska stadionowe POLSPORT 2 (P-2) w wersji standardu (przeznaczonej na obiekty otwarte).



wsporniki z tworzywa

#### OPIS TECHNICZNY

Fotele tworzywowe wykonane są z kopolimeru polipropylenu o dobrych właściwościach mechanicznych, które zostały potwierdzone ATESTEM z badań wytrzymałościowych wykonanych przez ZBIWPM w Poznaniu.

Fotele są odporne na temperaturę w zakresie od +80°C do -30°C.

Wykonanie foteli może być standardowe lub trudno zapalne. Wykonanie trudno zapalne zostało potwierdzone świadectwem klasyfikacji ogniowej z badań w zakresie zapalności i toksyczności, przeprowadzonych przez Instytut Techniki Budowlanej w Warszawie.

Fotele są zabezpieczone przed wybarwieniem poprzez zastosowanie dodatków UV.

Kolory foteli wykonujemy według indywidualnych życzeń klienta uzgodnionych w oparciu o paletę barw RAL.

Oferujemy również wersję przysielaną i na nóżce.

#### MONTAŻ DO PODŁOŻA

Do podłoża betonowego należy przyłożyć **szablon wymiarowy** i zaznaczyć otwory. W tych miejscach należy zamontować kotwy metalowe do betonu w wkrętem MB (część wystająca z podłoża może wynosić max. 15 mm).

**Wsporniki mocujące z tworzywa.** Przyłożyć wsporniki do podłoża i lekko przykręcić. Następnie wprowadzić fotel we wsporniki do połowy w celu wyregulowania i przykręcić tylne śruby. Wysunąć fotel i dokręcić przednie śruby. Zdecydowanie wsunąć fotel we wsporniki do oporu, co spowoduje samoczynne zażrząśnięcie.

W przypadku leźni metalowej montaż foteli nie następuje żadnych trudności. Należy jedynie pamiętać, aby stosować śruby i nakrętki MB wraz z podkładkami.

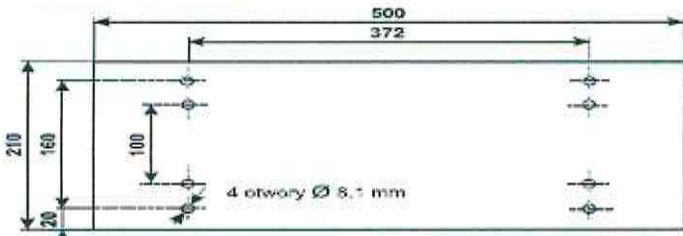

szablon wymiarowy

**Oświadczenie o posiadanym prawie do dysponowania nieruchomością na cele budowlane.**

**Ja, niżej podpisany(a)<sup>1)</sup> Janusz OŚ,** .....  
(imię i nazwisko osoby ubiegającej się o wydanie pozwolenia na budowę albo osoby umocowanej do złożenia oświadczenia w imieniu osoby prawnej ubiegającej się o wydanie pozwolenia na budowę)

legitymujący(a) się **dowodem osobistym AAR 783854** wydanym przez **Burmistrz Miasta i Gminy Krasnobród** .....  
(numer dowodu osobistego lub innego dokumentu stwierdzającego tożsamość i nazwa organu wydającego)

urodzony(a) **21.08.1963r.w Krasnobrodzie** .....  
(data) (miejsce)

zamieszkały(a) **22-440 Krasnobród ul. Kalinowa 10** .....  
(adres)

po zapoznaniu się z art. 32 ust. 4 pkt 2 ustawy z dnia 7 lipca 1994 r. — Prawo budowlane (Dz. U. z 2003 r. Nr 207, poz. 2016, z późn. zm.),

oświadczam, że posiadam prawo do dysponowania nieruchomością oznaczoną w ewidencji gruntów i budynków jako działka(i) **1267/4** w obrębie ewidencyjnym **Krasnobród** w jednostce ewidencyjnej **Krasnobród** na cele budowlane, wynikające z tytułu:

1) własności, **1267/4**

2) współwłasności **nie dotyczy** .....  
(wskazanie współwłaścicieli — imię, nazwisko lub nazwa oraz adres)

oraz zgodę wszystkich współwłaścicieli na wykonywanie robót budowlanych objętych wnioskiem o pozwolenie na budowę z dnia .....

3) użytkowania wieczystego **nie dotyczy** .....

4) trwałego zarządu<sup>2)</sup> **nie dotyczy** .....

5) ograniczonego prawa rzeczowego<sup>2)</sup> **nie dotyczy** .....

6) **stosunku zobowiązaniowego**, przewidującego uprawnienie do wykonywania robót i obiektów budowlanych<sup>2)</sup> **nie dotyczy** wynikające z następujących dokumentów potwierdzających powyższe prawo do dysponowania nieruchomością na cele budowlane<sup>3)</sup>

**Ad.1 (Dz. 1267/4) – Księga wieczysta KW ZA1Z/00086675/4**

7) **nie dotyczy** .....  
(inne)

Oświadczam, że posiadam pełnomocnictwo z dnia **nie dotyczy** do reprezentowania osoby prawnej **nie dotyczy** ..... upoważniające  
(nazwa i adres osoby prawnej)

mnie do złożenia oświadczenia o posiadanym prawie do dysponowania nieruchomością na cele budowlane w imieniu osoby prawnej. Pełnomocnictwo przedstawiam w załączeniu.<sup>4)</sup>

Świadomy odpowiedzialności karnej za podanie w niniejszym oświadczeniu nieprawdy, zgodnie z art. 233 Kodeksu karnego, potwierdzam własnoręcznym podpisem prawdziwość danych zamieszczonych powyżej.

**Krasnobród 2010.04.20**

.....  
(miejscowość, data)

.....  
(podpis(y))

BURMISTRZ KRASNOBRODU  
mgr Janusz Oś

<sup>1)</sup> Jeżeli oświadczenie składa więcej niż jedna osoba, należy wpisać wszystkie osoby składające oświadczenie oraz ich dane.

<sup>2)</sup> Należy wskazać właściciela nieruchomości.

<sup>3)</sup> Należy wskazać dokument, z którego wynika tytuł do dysponowania nieruchomością na cele budowlane.

<sup>4)</sup> Dotyczy wyłącznie osób posiadających pełnomocnictwo do reprezentowania osób prawnych.



Województwo : LUBELSKIE  
Powiat : ZAMOJSKI  
Jednostka ewidencyjna : Krasnobród - miasto  
Obręb : 1 MIASTO  
KRASNOBRÓD

## WYPIS Z REJESTRU GRUNTÓW

z dnia: 10-04-20

Jednostka rejestrowa : G.993

Lp	Podmiot ewidencyjny	Charakter własności / władania	Udział
1	GMINA KRASNOBRÓD 3 MAJA 36; 22-440 KRASNOBRÓD;	własność	1/1

Nr działki	Ark.	Położenie działki	Pow. działki [ha]	Nr KW lub inny dokument własności	Opis użytku	Klasa	Pow. uż. [ha]
22.1267/4 dawny nr	22	SIKORSKIEGO 37 22-440 KRASNOBRÓD	11.9216	BGKIOŚ 6011/11/06	Ws		4.6396
				GGMR 6011/15/04	Ls Ls	V	2.2799
				KW ZA1Z/00086675/4	Bz		2.7088
					Ps Ps	V	2.2318
					W		0.0346
					Lz Ps	V	0.0269

Razem powierzchnia działek : 11.9216 ha

Słownie : jedenaście ha. dziewięć tysięcy dwieście sześćnaście m. kwadr.

Cała jednostka rejestrowa: 12.9886 ha

Słownie : dwanaście ha. dziewięć tysięcy osiemset osiemdziesiąt sześć m. kwadr.

Sporządził : administrator masterkey